

SL

# LUBA mini 2 AWD 1000

## UPORABNIŠKI PRIROČNIK

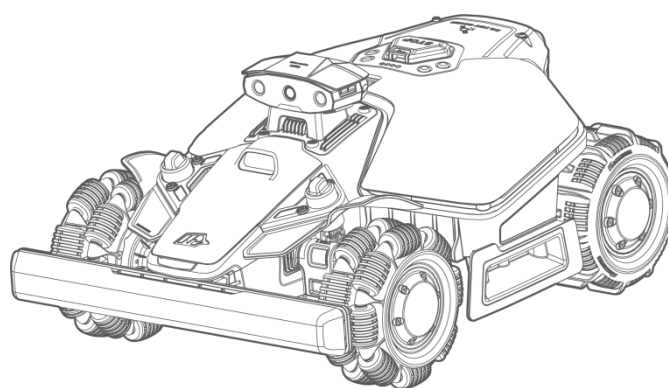

Izvirna navodila, različica 1,0

01/2026



**MAMMOTION**





Ta priročnik je zaščiten z avtorskimi pravicami podjetja Mammotion. Brez pisnega dovoljenja podjetja Mammotion nobena družba ali posameznik ne sme kopirati, spreminjati, reproducirati, prepisovati ali prenašati tega priročnika na kakršenkoli način ali iz kakršnegakoli razloga. Ta priročnik je lahko kadarkoli spremenjen brez predhodnega obvestila.

Če ni izrecno navedeno drugače, ta priročnik služi izključno kot uporabniški priporočnik, vse izjave in informacije, ki so v njem navedene, pa ne predstavljajo nobene oblike garancije.

## Namen uporabe

Roboti podjetja so zasnovani za vzdrževanje domače trate in niso namenjeni za komercialno uporabo.

## Zapisnik sprememb

Datum	Različica	Opis
01/2026	različica 1.0	Začetna različica

# VSEBINA

<b>1</b>	<b>Varnostna navodila .....</b>	<b>- 1 -</b>
1.1	Splošna varnostna navodila.....	- 1 -
1.2	Varnostna navodila za polnilno postajo .....	- 2 -
1.3	Varnostna navodila za košnjo .....	- 2 -
1.4	Varnostna navodila za baterijo.....	- 3 -
<b>2</b>	<b>Navodila .....</b>	<b>- 4 -</b>
2.1	Pregled izdelka .....	- 4 -
2.2	Kode LED indikatorjev .....	- 7 -
2.3	Simboli izdelka .....	- 8 -
<b>3</b>	<b>Začetek uporabe .....</b>	<b>- 10 -</b>
3.1	Namestitev modula za vid .....	- 10 -
3.2	Namestitev polnilne postaje .....	- 10 -
3.3	Prenos aplikacije Mammotion.....	- 14 -
3.4	Nastavitev vašega robota.....	- 15 -
3.5	Priprave pred košnjo.....	- 16 -
3.6	Ustvarjanje zemljevida in košnja trate .....	- 17 -
3.7	Polnjenje .....	- 17 -
<b>4</b>	<b>Dnevna košnja .....</b>	<b>- 18 -</b>
4.1	DropMow .....	- 18 -
4.2	Redno opravilo (nastavitve po meri) .....	- 18 -
4.3	Načrtovano opravilo .....	- 19 -
<b>5</b>	<b>Aplikacija Mammotion.....</b>	<b>- 20 -</b>
5.1	Elementi zemljevida .....	- 20 -
5.2	Nastavitve košnje .....	- 22 -
5.3	Varnost in zaščita .....	- 23 -

5.4	Varnost in sledenje.....	- 23 -
5.5	Nalaganje dnevnikov.....	- 24 -
5.6	Posodobitev programske opreme .....	- 24 -
<b>6</b>	<b>Vzdrževanje.....</b>	<b>- 25 -</b>
6.1	Čiščenje .....	- 26 -
6.2	Vzdrževanje rezil .....	- 27 -
6.3	Vzdrževanje baterije .....	- 28 -
6.4	Skladiščenje .....	- 28 -
<b>7</b>	<b>Prevoz in selitev .....</b>	<b>- 29 -</b>
<b>8</b>	<b>Odstranjevanje .....</b>	<b>- 30 -</b>
<b>9</b>	<b>Specifikacije izdelka .....</b>	<b>- 31 -</b>
9.1	Splošne specifikacije .....	- 31 -
9.2	Specifikacije delovnih pasov (za modele EU) .....	- 33 -
9.3	Specifikacije baterije .....	- 34 -
<b>10</b>	<b>Garancija .....</b>	<b>- 35 -</b>

# 1 Varnostna navodila

## POMEMBNO

### PRED UPORABO POZORNO PREBERITE NAVODILA

### TA NAVODILA SHRANITE ZA PRIHODNJO UPORABO

## 1.1 Splošna varnostna navodila

1. Pred uporabo robota natančno preberite in razumite vsa navodila.
2. Uporabljajte samo dele in dodatno opremo, ki jih priporoča Mammotion za ta robot.
3. Nikoli ne dovolite otrokom, osebam z zmanjšanimi telesnimi, senzoričnimi ali duševnimi sposobnostmi ali osebam, ki nimajo izkušenj in znanja, ali osebam, ki niso seznanjene s temi navodili, da uporabljajo robota. Lokalne omejitve lahko omejujejo starost upravljavca.
4. Otrokom NE dovolite, da so v bližini ali se igrajo z robotom med delovanjem.
5. NE uporabljajte robota na območjih, kjer ljudje niso seznanjeni z njegovo prisotnostjo.
6. Ko ročno upravljate robota prek aplikacije Mammotion, vedno hodite – nikoli ne tečite. Bodite previdni na pobočjih in ohranite pravilno oporo in ravnotežje.
7. Priporočamo, da robota uporabljajo le osebe, ki so v svoji državi prebivališča pravno priznane kot odrasle osebe.
8. NE dotikajte se gibljivih delov, kot je rezalna plošča, dokler se vsa gibanja popolnoma ne ustavijo.
9. Če upravljate robota na javnih površinah, postavite opozorilne table okoli delovnega območja z naslednjim besedilom: »Opozorilo! Avtomatska kosilnica! Držite se stran od robota! Nadzorujte otroke!«
10. NE pustite robota delovati brez nadzora, če so v bližini hišni ljubljenci, otroci ali ljudje.
11. Nosite trpežno obutev in dolge hlače med upravljanjem robota.
12. Da preprečite poškodbe robota in nesreče z vozili in posamezniki, ne določajte delovnih območij ali poti čez javne poti.
13. NE priključujte ali se dotikajte poškodovanega kabla, dokler ni odklopljen iz električne vtičnice. Če se kabel med delovanjem poškoduje, izklopite vtič iz električne vtičnice. Obrabljen ali poškodovan kabel poveča tveganje električnega udara in ga mora zamenjati pooblaščen servisno osebje.
14. Hranite podaljševalne kable stran od gibljivih nevarnih delov, kot so rezila, da preprečite poškodbe kablov in robota.

15. Robota NE spreminjajte sami. Spremembe lahko motijo delovanje robota, povzročijo hude telesne poškodbe in/ali škodo ali razveljavijo garancijo. Uporabljajte samo dele in dodatno opremo, ki jih je odobrilo podjetje Mammotion.
16. Če robot oddaja nenavaden zvok ali sproži alarm, nemudoma pritisnite gumb ZAUSTAVITEV.
17. Redno preverjajte, ali lahko vsi deli robota normalno delujejo.

## **1.2 Varnostna navodila za polnilno postajo**

1. NE nameščajte polnilne postaje na območjih, kjer bi se ljudje lahko spotaknili ob njo.
2. NE nameščajte polnilne postaje na območjih, kjer obstaja nevarnost stoječe vode.
3. Uporabljajte samo uradno polnilno postajo za polnjenje robota. Nepravilna uporaba lahko povzroči električni udar, pregrevanje ali iztekanje korozivne tekočine iz baterije. V primeru iztekanja elektrolita izperite z vodo ali nevtralizirajočim sredstvom in poiščite zdravniško pomoč, če jedka tekočina pride v stik z vašimi očmi.
4. Polnilno postajo in dodatke hranite vsaj 60 cm stran od vnetljivih materialov. Okvare ali pregrevanje lahko predstavljajo požarno nevarnost.
5. Za uporabnike v ZDA/Kanadi: Če napajalnik nameščate na prostem, uporabite pokrito vtičnico razreda A GFCI (RCD) z vremensko odporno ohišjem. Obstaja nevarnost električnega udara, če je nepravilno nameščen.

## **1.3 Varnostna navodila za košnjo**

1. Roke in noge držite stran od rezil. NE segajte pod robota ali se ga dotikajte, ko je vklopljen.
2. NE dvigujte ali premikajte robota, ko je vklopljen.
3. Pred uporabo odstranite kamne, veje, orodje, igrače ali druge predmete s trate, da preprečite poškodbe rezila.
4. NE postavljajte predmetov na robota in polnilno postajo.
5. NE uporabljajte robota, če gumb ZAUSTAVITEV ne deluje.
6. Izogibajte se trčenju z ljudmi ali živalmi. Nemudoma ustavite robota, če kdo ali nekaj vstopi na njegovo pot.
7. Robota vedno izklopite, ko ni v uporabi.
8. Robota NE uporabljajte hkrati z izskočnimi škropilniki in se izogibajte nastavitvi kanala tam, kjer so nameščeni škropilniki.
9. Robota NE uporabljajte v stoječi vodi ali med močnim dežjem.

## **1.4 Varnostna navodila za baterijo**

Litij-ionske baterije lahko eksplodirajo ali se vnamejo, če se z njimi napačno ravna. Izogibajte se razstavljanju, kratkim stikom, izpostavljanju vodi, ognju ali visokim temperaturam. Ravnajte previdno in se izogibajte vsem mehanskim ali električnim poškodbam. Hranite baterije zunaj neposredne sončne svetlobe.

- 1.** Uporabljajte samo uradno polnilno postajo in napajalnik. Nezdružljivi polnilniki lahko povzročijo električni udar ali pregrevanje.
- 2.** NE poskušajte popravljati ali spreminjati baterije. Poskusi popravila lahko povzročijo hude telesne poškodbe zaradi eksplozije ali električnega udara. Če pride do puščanja, so sproščeni elektroliti jedki in strupeni.

## 2 Navodila

### 2.1 Pregled izdelka

Ilustracije so samo za referenco. Za podrobnosti si oglejte dejanski izdelek.



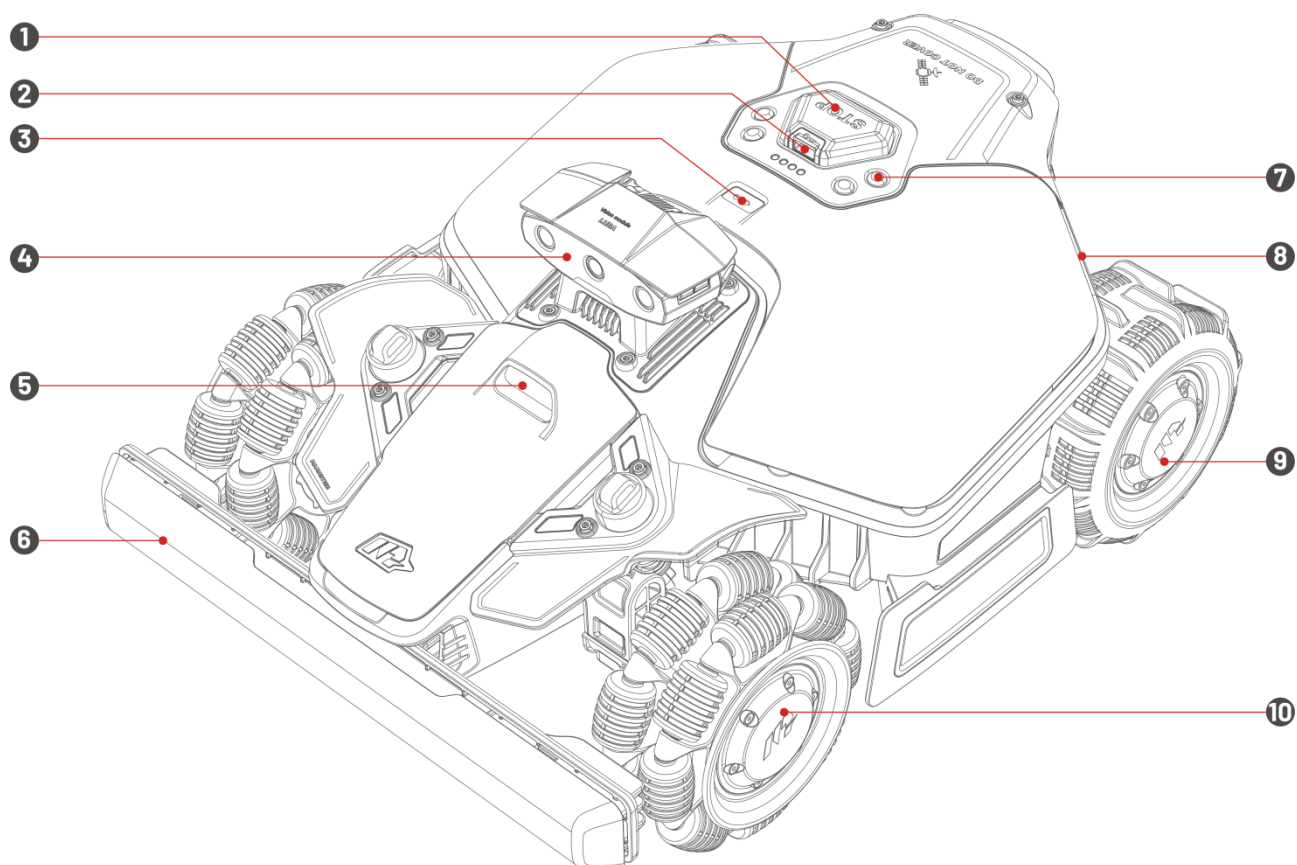





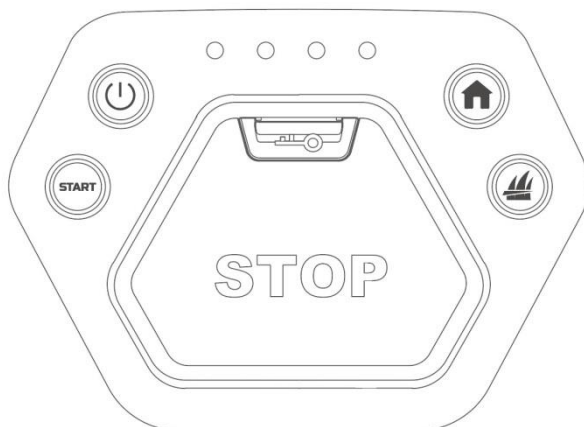

#### Pogled od zgoraj



1. Gumb ZAUSTAVITEV
2. Varnostni ključ
3. Senzor za dež
4. Modul za vid
5. Dodatna svetloba
6. Odbijač
7. Krmilniki
8. Stranska LED lučka
9. Zadnje kolo
10. Vsesmerno kolo

## Krmilniki



Komponenta	Opis
	Pritisnite dolgo za vklop/izklop robota
	Dvakrat pritisnite, da odklenete samo robota po nujnem zaustavitvi
	Pritisnite za zaustavitev v sili
	Dvakrat pritisnite, da popolnoma spustite rezalno ploščo za čiščenje
 > 	<ul style="list-style-type: none"> <li>● Pritisnite zaporedno, da nadaljujete z delom</li> <li>● Pritisnite in držite  5 sekund, nato pritisnite , da aktivirate DropMow. Oglejte si <b>4.1 DropMow</b> za več informacij.</li> </ul>
 > 	Pritisnite zaporedoma, da pošljete robota na polnilno postajo
	Prikazuje nivo napolnjenosti baterije robota

## Pogled od spodaj

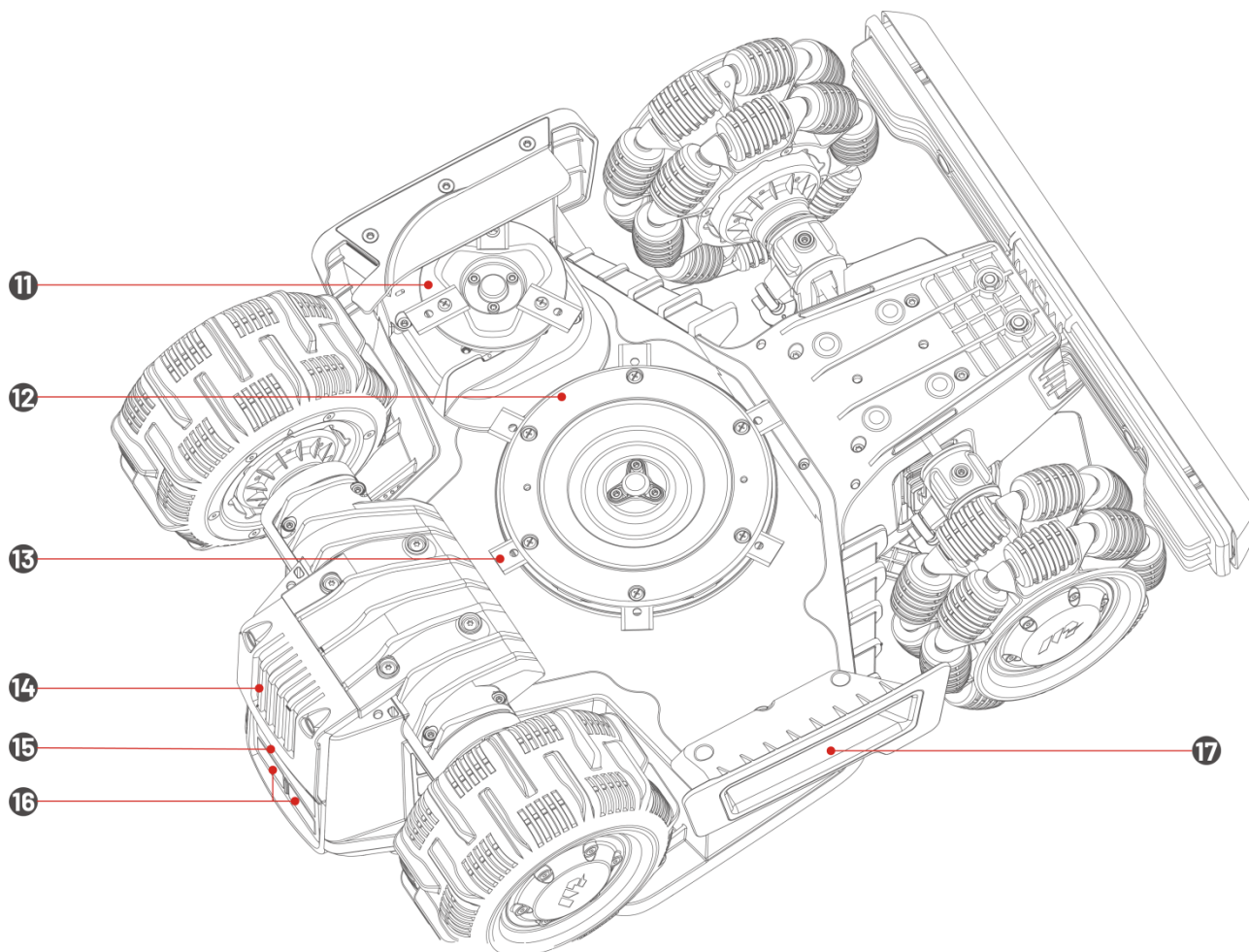

- 11. Plošča za rezanje robov
- 12. Glavna rezalna plošča
- 13. Rezilo
- 14. Snemljiva baterija
- 15. Infrardeči sprejemnik
- 16. Polnilna blazinica
- 17. Ročaj

## Polnilna postaja

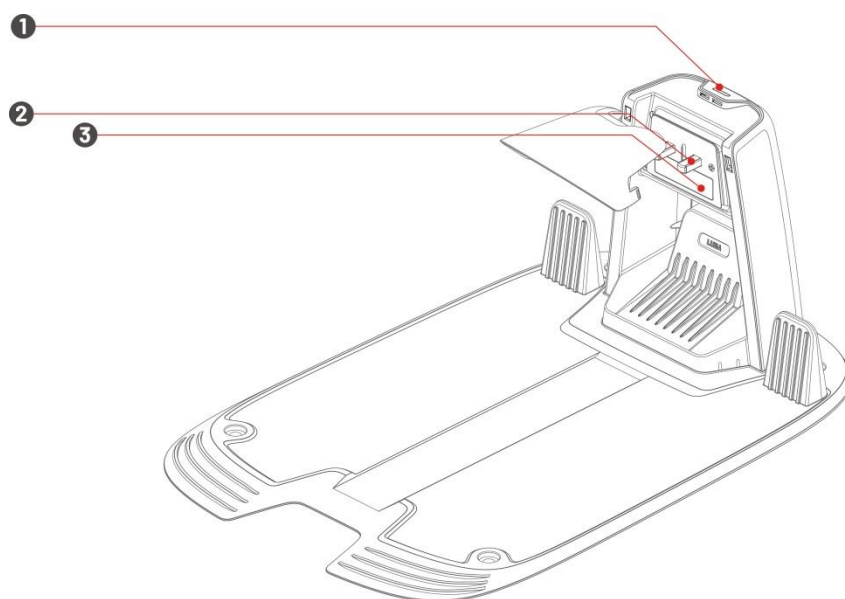

1. LED indikator
2. Polnilni kontakt
3. Infrardeči oddajnik

## 2.2 Kode LED indikatorjev

### Robot

Indikator	Barva	Opis
Stranska LED lučka	Neprekinjeno rdeča	<ul style="list-style-type: none"><li>● Robot deluje pravilno.</li></ul>
	Utripajoča rdeča	<ul style="list-style-type: none"><li>● Posodobitev OTA je v teku.</li><li>● Robot se polni.</li></ul>
	Počasi utripajoča rdeča	<ul style="list-style-type: none"><li>● Gumb zaustavitev je aktiviran.</li><li>● Nizka napolnjenost baterije.</li><li>● Robot je obtičal.</li><li>● Varnostni ključ ni pravilno nameščen.</li><li>● Robot je bil dvignjen, nagnjen ali obrnjen navzdol.</li></ul>



	Hitro utripajoča rdeča	<ul style="list-style-type: none"> <li>● Okvara robota.</li> <li>● Posodobitev robota ni uspela.</li> </ul>
	Izklop	<ul style="list-style-type: none"> <li>● Robot je izklopljen.</li> <li>● Robot je v mirovanju.</li> <li>● Stranska LED lučka je izklopljena v aplikaciji.</li> <li>● Robot je v načinu ročnega upravljanja, vendar je trenutno neaktiven.</li> </ul>

## Polnilna postaja

Indikator	Barva	Opis
<b>LED</b>	Utripajoča zelena	Robot je priključen na polnilno postajo.
	Neprekinjeno zelena	Robot ni priključen na polnilno postajo.
	Neprekinjeno rdeča	Okvara polnilne postaje.
	Izklop	Ni napajanja.

## 2.3 Simboli izdelka

Preučite te simbole, ki jih najdete na izdelku, in razumite njihov pomen:

 <p>TS-A081-2703002 ADS-81EJ-27-5</p>	<p>Uporabite odstranljivo napajalno enoto TS-A081-2703002/ADS-81EJ-27-5.</p>
	<p>Ta izdelek je v skladu z veljavnimi direktivami EU.</p>
<p><b>Izdelano na Kitajskem</b></p>	<p>Ta izdelek je izdelan na Kitajskem.</p>
	<p>Tega izdelka ni dovoljeno odlagati med običajne gospodinjske odpadke. Poskrbite, da bo izdelek recikliran v skladu z lokalnimi zakonskimi zahtevami.</p>

	Ta izdelek je mogoče reciklirati.
	Embalažo tega izdelka hranite na suhem.
	NE pokrivajte embalaže tega izdelka.
	NE obračajte embalaže tega izdelka.
	Ta izdelek je krhek.
	NE stopajte po tem izdelku ali njegovi embalaži.
	Naprava razreda III.
	OPOZORILO – Ne dotikajte se vrtečega se rezila.
	OPOZORILO – pred uporabo stroja preberite navodila za uporabo.
	OPOZORILO – med delovanjem stroja ohranite varno razdaljo.
	OPOZORILO – pred delom ali dvigovanjem stroja odstranite blokirno napravo.
	OPOZORILO – ne vozite se na stroju.

## 3 Začetek uporabe

### 3.1 Namestitev modula za vid

1. Odstranite pokrov.
2. Namestite modul za vid tako, da priključite ustrezne kable.
3. Privijte vijake.
4. Odstranite nalepko z modula za vid.

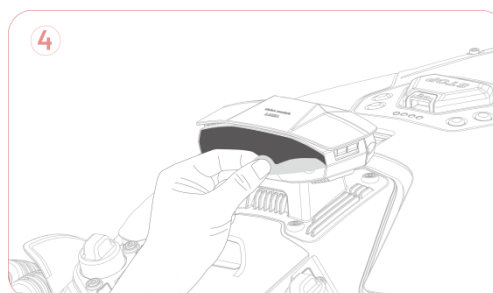
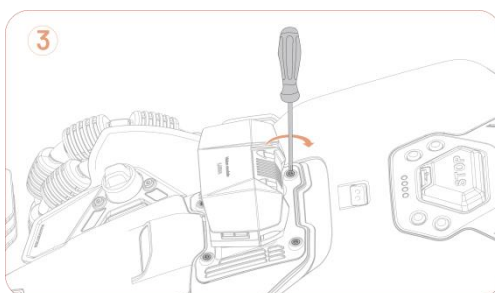
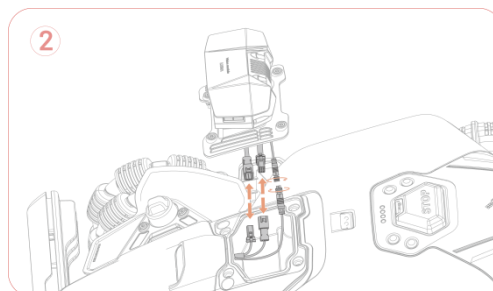
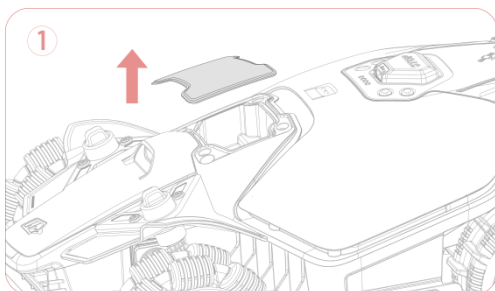

### 3.2 Namestitev polnilne postaje

#### Izbira lokacije za polnilno postajo

Polnilna postaja je mesto, kjer se vaš robot priklopi in napolni. Za nemoteno delovanje zagotovite, da območje namestitve izpolnjuje naslednje pogoje:

- **Ravna površina:** Območje naj bo brez večjih grbin, naklonov ali kamnov.
- **V bližini vira napajanja:** Za napajanje polnilne postaje je potrebna dostopna električna vtičnica.
- **Brez ovir:** Na levi, desni in sprednji strani polnilne postaje ne sme biti ovir (kot so drevesa ali hiše) v razdalji 1,5 m.
- **Dobro osvetljeno:** Dobra osvetlitev pomaga robotu pri navigaciji.

- **Blizu roba trate:** Namestite polnilno postajo blizu roba trate za natančno pozicioniranje. Če imate več kot eno trato, je priporočljivo, da polnilno postajo postavite med njima za optimalno delovanje.

## Sestavljanje polnilne postaje

1. Namestite zaščito pred dežjem.

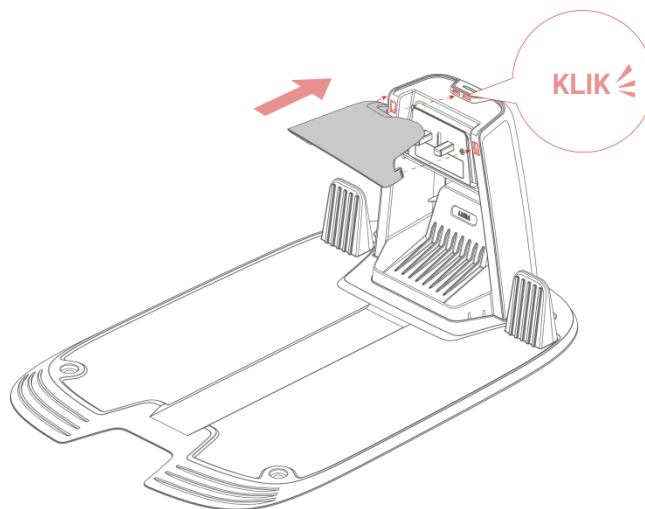

2. Za pritrditev polnilne postaje na izbrano mesto uporabite priložene štiri kline. Prepričajte se, da je polnilna postaja obrnjena proti travniku.

---

### OPOMBA



Če je polnilna postaja nameščena na betonski površini, jo pritrdite z ekspanzijskimi vijaki (niso priloženi).

---

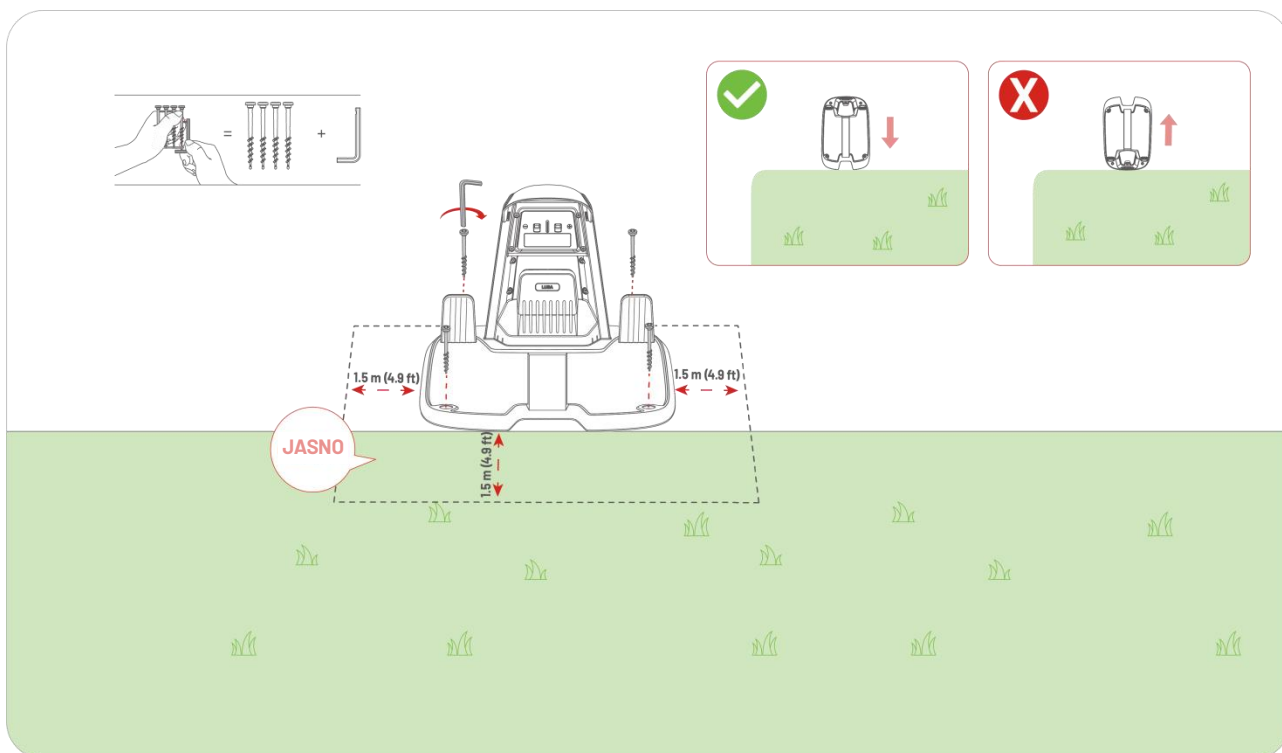

3. Povežite kabel polnilne postaje z napajanjem polnilne postaje.
4. Priključite napajanje polnilne postaje v električno vtičnico. Pripnite kabel z vključenimi kabelskimi zatiči.
5. Priklopite robota na polnilno postajo, da začnete polnjenje. Stranska LED lučka bo zasvetila rdeče, ko bo robot pravilno pritrjen na postajo.

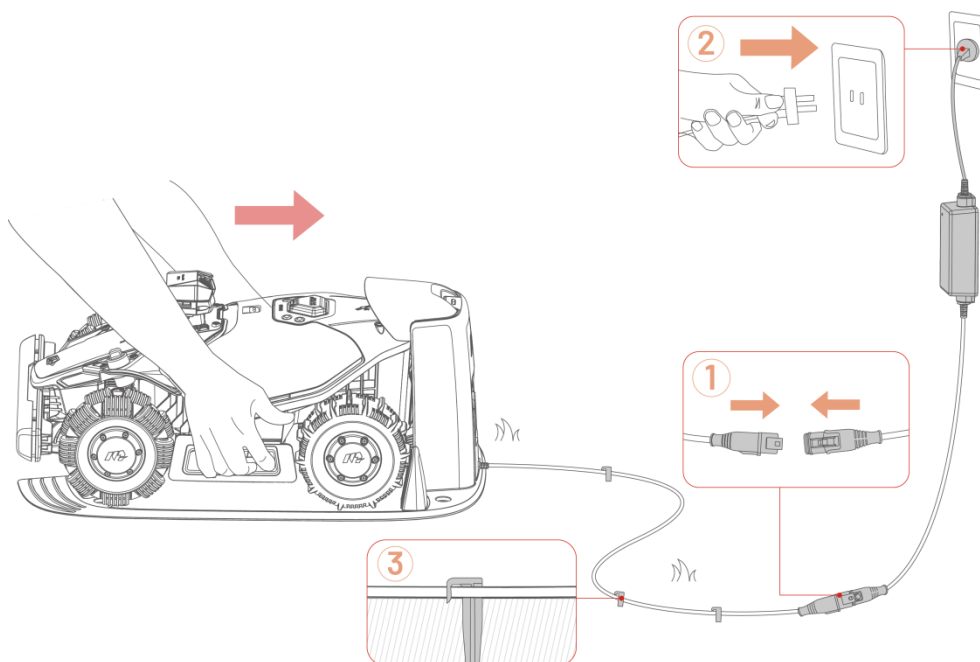

**OPOMBA**

Robota napolnite pred prvo uporabo, da ga aktivirate.

---

### 3.3 Prenos aplikacije Mammotion

Skenirajte spodnjo QR-kodo za prenos iz trgovine Google Play ali App Store ali poiščite »Mammotion« v katerikoli od teh trgovin.





Po namestitvi aplikacije vas prosimo, da se registrirate in prijavite. Med uporabo vas lahko aplikacija, kadar je to potrebno, prosi za dostop do Bluetootha, lokacije in lokalnega omrežja. Za optimalno delovanje je priporočljivo dovoliti zgoraj navedena dovoljenja. Za več informacij si oglejte našo Izjavo o zasebnosti (V aplikaciji pojdite na **Jaz > O podjetju Mammotion > Izjava o zasebnosti**).

Če se želite prijaviti z računom tretje osebe, tapnite  ali  na prijavnih strani, da nadaljujete.

---

#### Obvestilo o blagovni znamki



Ikona »« je blagovna znamka podjetja Google LLC. Ikona »« je blagovna znamka podjetja Apple Inc. Vse blagovne znamke, omenjene v tem priročniku, so last njihovih ustreznih lastnikov.

---

## 3.4 Nastavitev vašega robota

### OPOMBA



- Ohranjajte razdaljo 3 m ali manj med vašim telefonom in robotom.
- Če uporabljate mobilne podatke 4G, lahko nastavitev Wi-Fi preskočite, vendar je za optimalno delovanje priporočena povezava z Wi-Fi.

1. Tapnite **+** za dodajanje vašega robota.
2. Sledite navodilom na zaslону, da svojega robota povežete in se priključite na svoje Wi-Fi omrežje.
3. Sledite navodilom na zaslону za aktivacijo vgrajene SIM kartice.

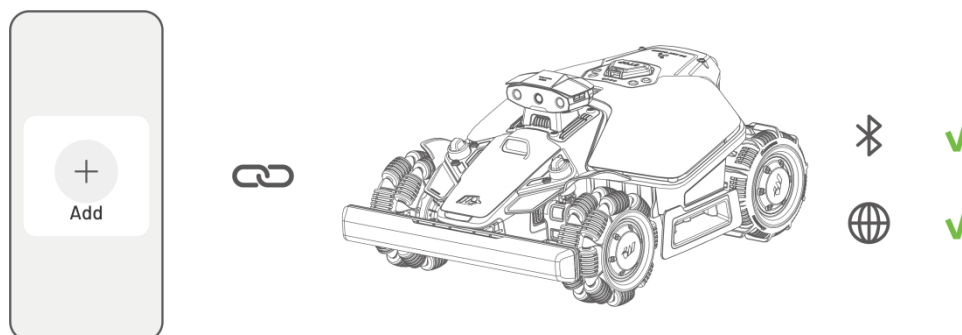

Če med postopkom povezovanja robota niste aktivirali SIM kartice, to lahko storite tako, da na domači strani tapnete vrstico stanja:

1. Tapnite **Vrstica stanja** na domači strani.
2. Dotaknite se gumba **Stanje 4G**.
3. Tapnite **Aktiviraj** in počakajte, da se aktivacija uspešno zaključi.

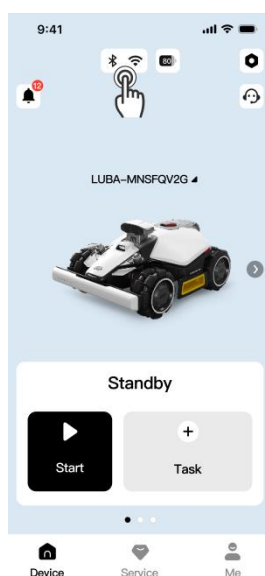

## 3.5 Priprave pred košnjo

- Odstranite ostanke, kupčke listja, igrače, žice, kamne in druge predmete s trate.
- Prepričajte se, da na trati ni otrok ali živali.
- Prepričajte se, da je robot pravilno parkiran na polnilni postaji in da stranska LED-lučka sveti rdeče. Nato dokončajte kalibracijo v aplikaciji.

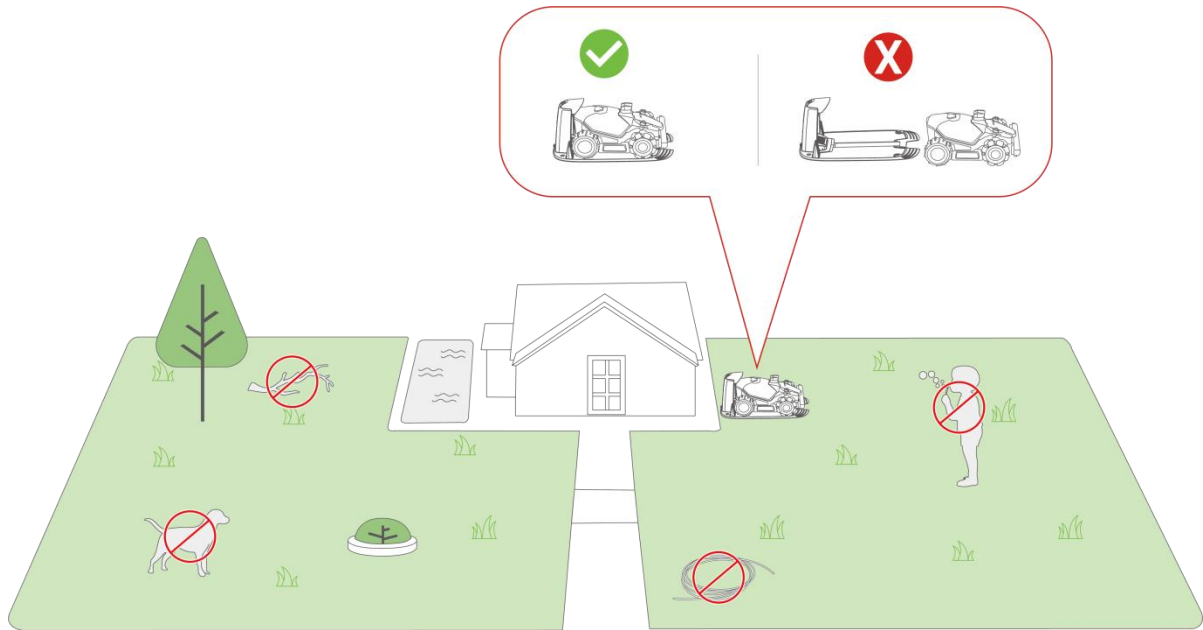

- Za najboljše rezultate košnje se priporoča košnja v suhem vremenu. Košnja v dežju lahko povzroči, da se trava oprime robota in povzroči drsenje. NE kosite v slabem vremenu, kot so močan dež, nevihta ali sneg.

## 3.6 Ustvarjanje zemljevida in košnja trate

1. Tapnite **Ustvari območje opravil** na domači strani.
2. Preberite in sledite navodilom v aplikaciji, da preverite, ali je vaš robot pripravljen za ustvarjanje zemljevida.
3. Tapnite **Začni ustvarjanje zemljevida**, da začnete ustvarjati zemljevid vaše trate.
4. Tapnite **Košnja**, da začnete košnjo po zaključku kartiranja.

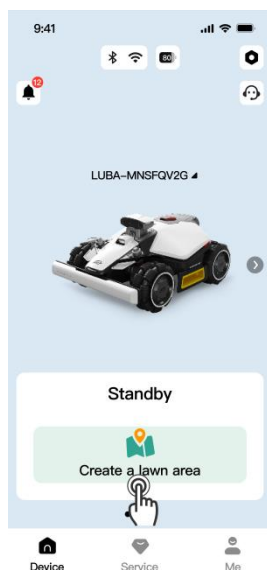

## 3.7 Polnjenje



### OPOMBA

Robot mora biti v območju opravila, da se lahko gre polnit.

### Za polnjenje

- Tapnite  na strani Zemljevid v aplikaciji Mammotion.

### ALI

- Pritisnite gumb  na robotu, nato pritisnite , da pošljete robota na polnilno postajo.

# 4 Dnevna košnja



## 4.1 DropMow

DropMow se uporablja za enkratno košnjo neizrisanih travnikov ali za košnjo popravkov zunaj izrisanih območij.

Priporočene uporabe vključujejo:

- Košnja območij, do katerih robot običajno ne more priti.
- Začasna opravila košnje, ki ne zahtevajo celotne karte.

**Za uporabo funkcije DropMow:**

- V aplikaciji tapnite  > **Beta funkcije > DropMow. ALI**
- Pritisnite in držite  5 s, nato pritisnite  na robotu.

## 4.2 Redno opravilo (nastavitve po meri)

**Za prilagoditev opravila košnje:**

1. Dotaknite se slike robota, da odprete stran Zemljevid.
2. Tapnite **Košnja** , da odprete stran z opravili.
3. Tapnite **Območje opravila**, da izberete območje, ki ga želite kositi.
4. Tapnite **Nastavitve**, da konfigurirate nastavitve opravila.
5. Tapnite **Začni**, da začnete košnjo.

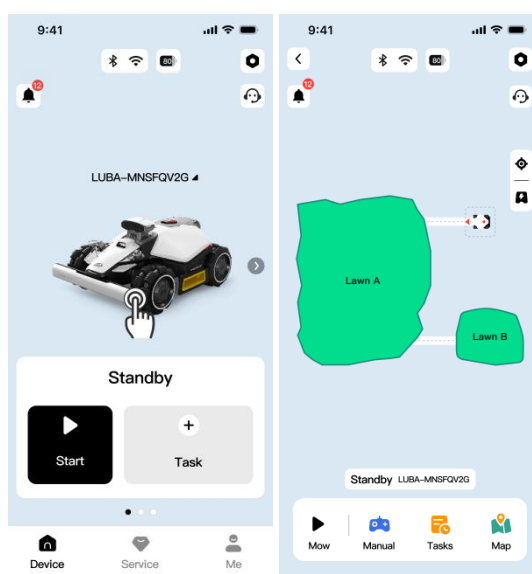

## 4.3 Načrtovano opravilo

---

### OPOMBA



- Ni mogoče ustvariti načrtovanih opravil, medtem ko robot deluje.
  - Načrtovana opravila je mogoče nastaviti po tem, ko je bilo ustvarjeno območje opravila.
- 

### Za načrtovanje samodejnega opravila košnje:

1. Na domači strani tapnite **+**, če še ni bilo ustvarjeno nobeno opravilo.
2. Tapnite **Območje opravila**, da izberete območje za košnjo.
3. Tapnite **Nastavitve**, da konfigurirate parametre.
4. Dotaknite se **Razpored**, da nastavite datum in čas, nato pa se dotaknite **Shrani**.
5. Na koncu znova tapnite **Shrani**, da potrdite in shranite načrtovano opravilo.

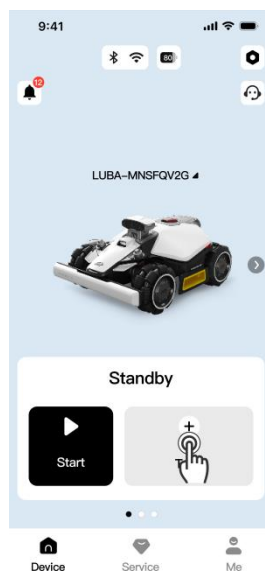

# 5 Aplikacija Mammotion

Z aplikacijo Mammotion lahko popolnoma prilagodite, upravljate in spremljate svoj robot, kar vam omogoča nadzor nad košnjo od kjerkoli.

## 5.1 Elementi zemljevida

### Virtualna ograja

Virtualni ograja deluje kot nevidna pregrada, ki določa meje ali omejuje dostop do območij, kamor ne želite, da robot vstopi.

Priporočene uporabe vključujejo:

- Travniki z nejasnimi ali nedefiniranimi mejami.
- Vodni elementi, kot so bazeni ali ribniki.

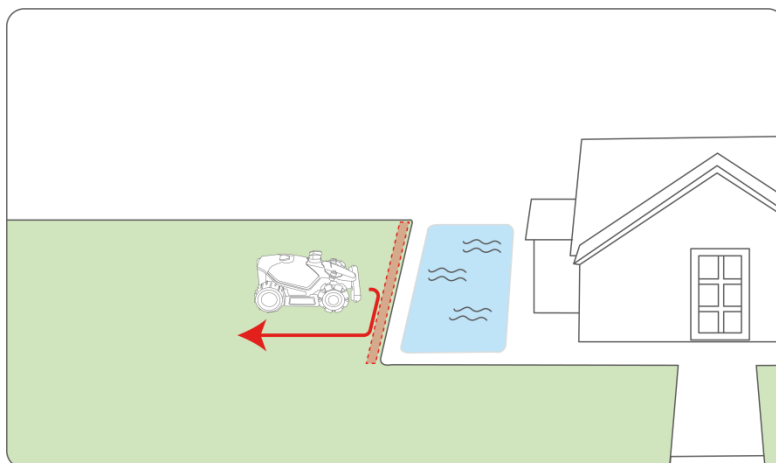

### Prepovedano območje

Prepovedano območje je območje, ki se mu mora robot popolnoma izogniti. So ključnega pomena za zaščito vašega robota pred poškodbami ter za to, da ga zadržijo stran od občutljivih ali nevarnih območij. Robot ne bo kosil v prepovedanih območjih.

Priporočene uporabe vključujejo:

- Nizke gredice s cvetjem, zlasti tiste, ki so nižje od 20 cm.
- Vodna območja, kot so ribniki ali bazeni, zlasti tam, kjer ni jasno določene meje.
- Prosojni predmeti, kot so mreže proti komarjem ali steklena vrata.
- Majhne ali nizke ovire, npr. vrvi za perilo, vrvi za šotore ali vodovodne cevi.

- Hišice za hišne ljubljence.
- Rastline z visoko vrednostjo ali občutljive rastline, vključno z pridelki in okrasnimi rastlinami.
- Oprema za namakanje, kot so cevi in škropilniki.

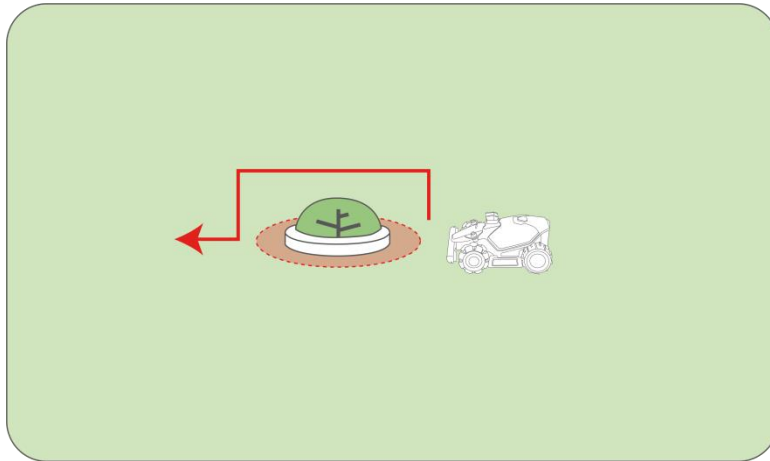

### Območja brez ustavljanja

Območje brez ustavljanja je območje, v katerem robot izključi sistem za izogibanje ovir in se med premikanjem v delovno območje ali na drugo lokacijo ter pri premikanju na polnjenje ne ustavi zaradi nobene ovire. Uporabni so za zahtevna, a varna območja, kjer bi se robot sicer lahko zataknil.

Priporočene uporabe vključujejo:

- Travnne površine, ki jih lahko zaradi sezonskih sprememb napačno prepoznajo kot neveljavne.
- Območja z nizkimi, varnimi ovirami.

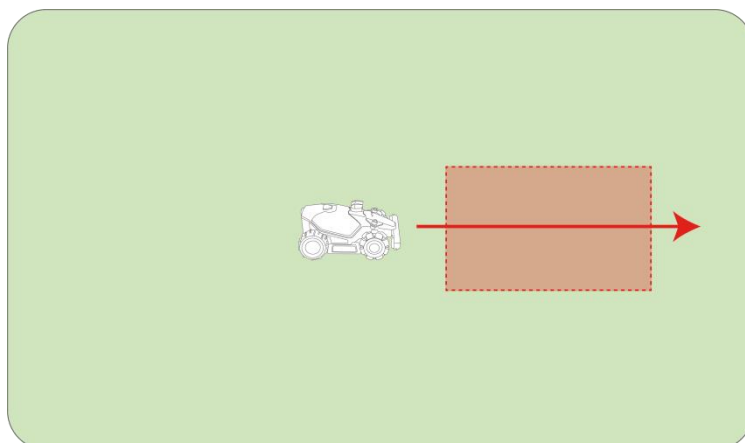

## Dodajanje Virtualne ograje/Prepovedano območje/Območje brez ustavljanja

1. Tapnite sliko robota na domači strani, da odprete stran z zemljevidom.
2. Tapnite **Zemljevid**.
3. Tapnite **Ustvari**.
4. Izberite **Virtualno ograjo/Prepovedano območje/Območje brez ustavljanja** in sledite navodilom v aplikaciji za dokončanje dodajanja.

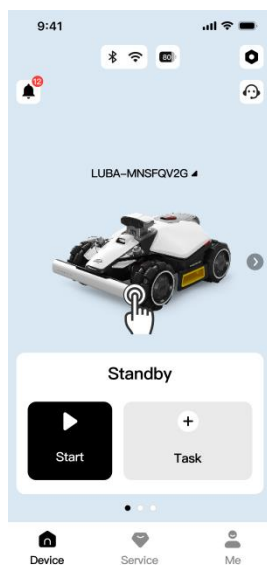

## 5.2 Nastavitve košnje

### Način poti rezanja

Izberite optimalen način glede na stanje vaše trate in želeni videz v **Košnja > Nastavitve > Način poti rezanja**.

- **Samo obhodi po obodu:** Kosi samo robove trate.
- **Cikcak:** Ustvari klasične progaste črte.
- **Vzorec šahovnice:** Kosil v križnem vzorcu za gosto, enakomerno površino.
- **Prilagodljiva pot cikcak:** Robot samodejno prilagaja pot za učinkovitost.

### Vzorec

Dodajte besedilo ali slike na svoj zemljevid, da prilagodite trato in izrazite svojo osebnost. Na zemljevidu pojdite na **Ustvari > Vzorec**, da dodate vzorec.

## 5.3 Varnost in zaščita

### Zaznavanje ovir

Prilagodite odzivnost robota na predmete in različen teren na njegovi poti. Lahko izberete eno od treh stopenj občutljivosti v **Košnja > Nastavitve > Način zaznavanja ovir**:

- **Občutljivo:** Poveča občutljivost robota tako na standardne ovire kot na površine brez trave (npr. tlak, gramoz). Uporabite ta način na zahtevnih travnikih.
- **Standardno:** Zaznava in se izogiba pogostim oviram (npr. igračam, pohištvu), s katerimi se sreča med košnjo. To je priporočena privzeta nastavitvev.
- **Izklop:** Onemogoči zaznavanje ovir. Uporabljajte samo v specifičnih, nadzorovanih okoljih, kjer zaznavanje ni potrebno ali moti delovanje.

### Zaznavanje dežja

Vaš robot je opremljen z vgrajenimi senzorji za dež. Ko je omogočeno, bo robot ob zaznavi dežja samodejno prenehal kositi in se vrnil do polnilne postaje.

- Omogočite to funkcijo v **Nastavitve > Zaščita pred dežjem**.

### Varnost divjih živali

Ta funkcija pomaga zaščititi nočne živali med nočnim delovanjem. Robot lahko nastavite tako, da ponoči izvaja **košnjo z nizko hitrostjo** ali **popolno zaustavitev košnje**.

- Omogočite to funkcijo v **Nastavitve > Varnost divjih živali**.

## 5.4 Varnost in sledenje

### Alarm za Geo-ograj

Aplikacija vam bo poslala potisno obvestilo, če se robot premakne več kot 50 m stran od svojega določenega območja opravila, s čimer vas opozori na morebitno nepooblaščno premikanje.

- Za uporabo pojdite na razdelek **Jaz > Poišči mojo napravo** in omogoči **Obvestila o lokaciji**

## GPS sledenje kraji

Če se robot izgubi, lahko njegovo lokacijo spremljate v realnem času prek GPS-a, če je bil robot povezan z aplikacijo Mammotion.

- Za uporabo pojdite na razdelek **Jaz > Poišči mojo napravo** in omogočite **Zapisovalnik lokacije**.

## 5.5 Nalaganje dnevnikov

Če med uporabo naletite na težave, lahko naložite ustrezne dnevnik, da naš tehnični podporni tim učinkovito diagnosticira in reši težavo.

### Za nalaganje dnevnikov

1. Tapnite  za vstop na stran Nastavitve.
2. Dotaknite se **Naloži dnevnik** in sledite navodilom v aplikaciji, da dokončate nalaganje.

### ALI:

Pojdite na razdelek **Jaz > Naloži dnevnik** in sledite navodilom v aplikaciji, da dokončate nalaganje.

## 5.6 Posodobitev programske opreme

Za optimalno izkušnjo poskrbite, da bo vaš robot posodobljen na najnovejšo različico vdelane programske opreme.

### Za posodobitev vdelane programske opreme:

1. Pojdite na  > **Informacije o napravi > Različica robota**, da posodobite vdelano programsko opremo.
2. Prepričajte se, da je robot povezan s stabilnim omrežjem.
3. Med posodobitvijo se izogibajte zapiranju aplikacije, izvajanju drugih operacij ali izklopu robota.

## 6 Vzdrževanje

Za ohranjanje optimalne zmogljivosti košnje in podaljšanje življenjske dobe vašega robota podjetje Mammotion svetuje redne preglede in vzdrževanje. Za varnost vedno nosite zaščitna oblačila, kot so hlače in delovni čevlji; med vzdrževanjem ne nosite odprte obutve in ne hodite bos.

- Pred vzdrževanjem izklopite robota in odstranite varnostni ključ.

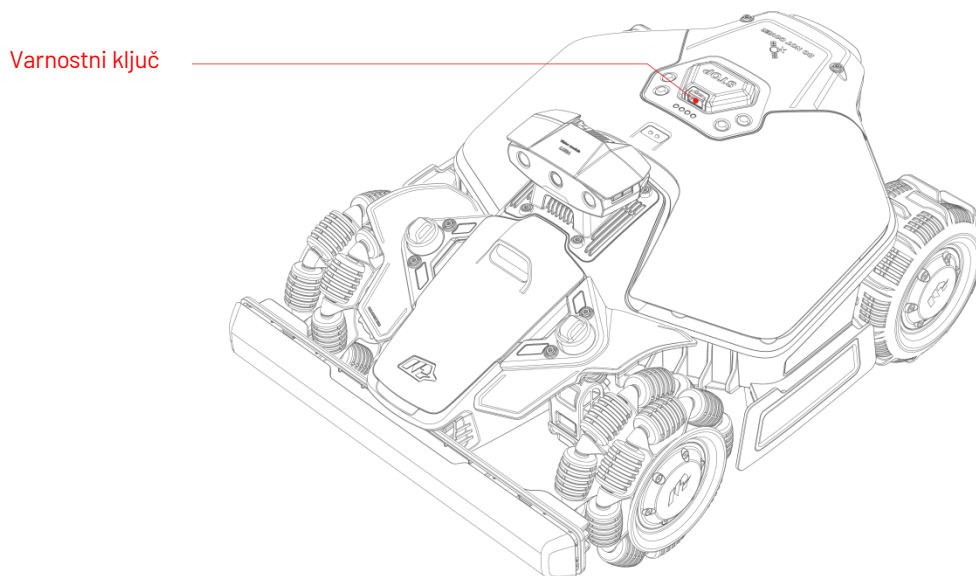

- NE uporabljajte visokotlačnega čistilca ali topil za čiščenje robota.
- Po pranju se prepričajte, da je robot postavljen na tla v svoji običajni legi, ne obrnjen na glavo.
- NE obračajte robota, da bi oprali podvozje. Če ga zaradi čiščenja obrnete, ga nato vrnite v pravilen položaj. Ta previdnostni ukrep je potreben za preprečevanje uhajanja vode v motor in morebitnega vpliva na normalno delovanje.

## 6.1 Čiščenje

### Robot

---

#### OPOZORILO



- Pred začetkom kakršnegakoli čiščenja se prepričajte, da je robot popolnoma izklopljen.
  - Robota vedno izklopite, preden ga obrnete na glavo.
  - Ko robota obrnete na glavo, ravnajte z njim previdno, da ne poškodujete modula za vid.
- 

#### Ohišje

Uporabite mehko krtačo ali vlažno krpo za čiščenje ohišja robota. Izogibajte se uporabi alkohola, bencina, acetona ali drugih korozivnih ali hlapnih topil, saj lahko poškodujejo videz robota in njegove notranje komponente.

#### Spodnji del

Med čiščenjem podvozja in rezalne plošče nosite zaščitne rokavice. Uporabite krtačo za odstranjevanje ostankov. Preverite poškodbe rezil in zagotovite, da se rezila in rezalna plošča lahko prosto vrtijo. NE uporabljajte ostrih predmetov za čiščenje spodnjega dela.

#### Kolesa

Očistite kolesa z uporabo krtače ali vrtne cevi. Odstranite blato, če je prisotno.

#### Kamera za vid

Obrišite lečo kamere za vid s krpo iz mikrovlaknen, da odstranite morebitne madeže.

### Čiščenje polnilne postaje

Pred čiščenjem ali vzdrževanjem polnilne postaje odklopite polnilno postajo iz električnega omrežja. Uporabite krtačo in krpo za čiščenje infrardečega oddajnika in polnilnega kontakta.

## 6.2 Vzdrževanje rezil

### OPOZORILO



- Pri zamenjavi rezil vedno nosite zaščitne rokavice. Med namestitvijo ne uporabljajte električnega izvijača.
- Pri zamenjavi rezil zamenjajte tudi vse vijake hkrati, da zagotovite optimalno rezalno zmogljivost.
- Po namestitvi se prepričajte, da se vsa rezila prosto vrtijo.

- Za zagotovitev optimalne zmogljivosti med dolgoročnim shranjevanjem ohranite gred kolesnega motorja v vozlišču suho in čisto. Redno vzdrževanje gredi motorja pomaga preprečiti nabiranje umazanije in vlage, kar lahko vpliva na delovanje motorja. Motor ima pričakovano življenjsko dobo 1500 ur delovanja.
- Rezila se štejejo za potrošni material in jih je treba zamenjati, če so močno obrabljena. Priporočljivo je zamenjati rezila vsakih 3 mesece ali po 150 urah uporabe. Pri gostejši travi bo morda potrebna pogostejša menjava rezil.

### Zamenjava rezil

1. Izklopite robota.
2. Postavite robota na mehko, čisto površino in ga obrnite na glavo. Pazite, da ne pritiskate na modul za vid.
3. Stara rezila odstranite s priloženim izvijačem in križnim nastavkom (Phillips).
4. Namestite nova rezila z priloženimi vijaki. Poskrbite, da se rezila lahko prosto vrtijo in so varno nameščena.

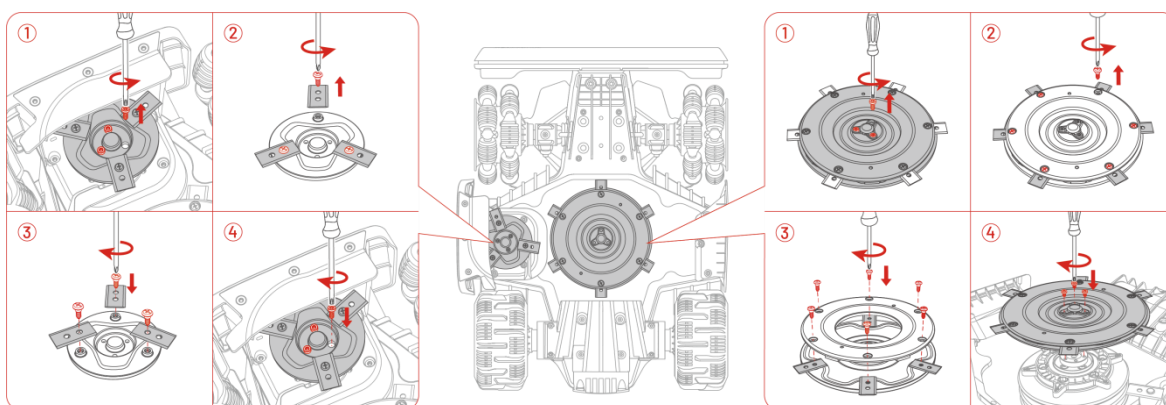

## 6.3 Vzdrževanje baterije

- Pred dolgoročnim shranjevanjem napolnite robota vsaj do 80 %, da preprečite čezmerno praznjenje baterije.
- Polnite robota do vsaj 80 % vsakih 90 dni, tudi če ni v uporabi.
- Poskrbite, da so polnilni priključki na robotu čisti in suhi pred shranjevanjem ali polnjenjem.

## 6.4 Skladiščenje

Da bo vaš robot za košnjo pripravljen v optimalnem stanju za naslednjo sezono košnje, pravilno shranite robota in polnilno postajo.

### Shranjevanje robota

Če temperatura okolice pozimi pade pod  $-10^{\circ}\text{C}$ , mora biti robot shranjen v notranjih prostorih.

1. Upravljajte robota, ko ni na polnilni postaji, pri čemer zagotovite, da je robot popolnoma napolnjen.
2. Izklopite robota.
3. Očistite robota z vlažno krpo ali mehko ščetko. NE obračajte robota na glavo, da bi očistili njegovo podvozje z vodo.
4. Pustite, da se robot posuši. NE obračajte ga na glavo med tem postopkom.
5. Nanesite protikorozijsko mazivo na polnilne kontakte. NE nanašajte kemikalij na druge dele robota, zlasti na kovinske kontaktne površine, razen na konektorje.
6. Shranjujte robota v zaprtih prostorih.

### Shranjevanje polnilne postaje

Če temperatura okolice pozimi pade pod  $-20^{\circ}\text{C}$ , polnilno postajo hranite v notranjih prostorih.

1. Prekinite napajanje.
2. Odstranite kline.
3. Uporabite ščetko in krpo, da temeljito očistite polnilno postajo.
4. Polnilno postajo in napajalnik shranite v zaprtih prostorih.

## 7 Prevoz in selitev

Za prevoze na dolge razdalje, podjetje Mammotion priporoča uporabo izvirne embalaže tako za robota kot za polnilno postajo.

### Za varno premikanje robota:

1. Izklopite robota.
2. Dvignite robota za ročaj.
3. Držite rezalno ploščo stran od telesa.

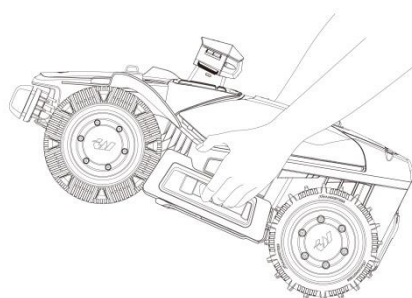
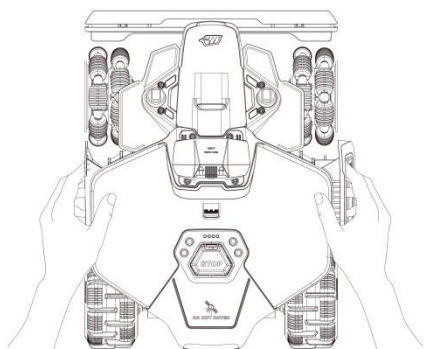

## 8 Odstranjevanje

Pri odstranjevanju izdelka upoštevajte lokalne predpise in zahteve.

Ne odlagajte baterij skupaj z običajnimi gospodinjskimi odpadki. Odstranite baterijo in jo vrnite na zbirno mesto.

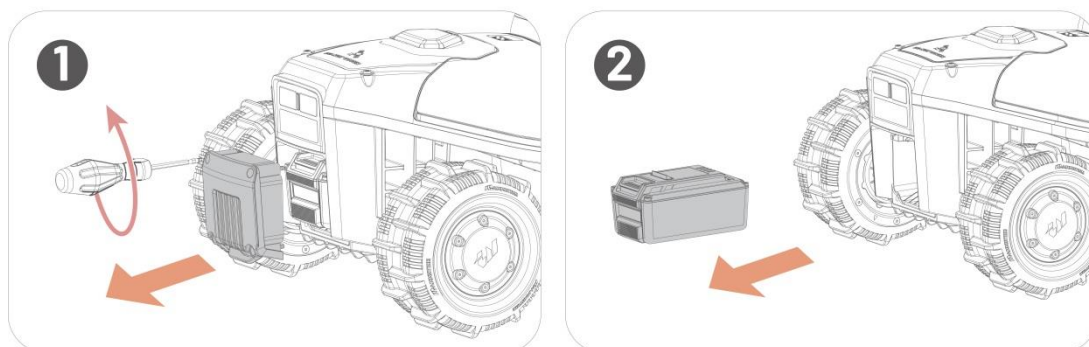

# 9 Specifikacije izdelka

## 9.1 Splošne specifikacije

<b>Ime izdelka</b>	<b>LUBA mini 2 AWD</b>
<b>Model</b>	LM2S2
<b>Priporočeno območje košnje</b>	1.000 m <sup>2</sup>
<b>Najv. upravljanje več območij</b>	10
<b>Motor</b>	Pogon na vsa kolesa (AWD)
<b>Največji naklon znotraj območja opravila</b>	80 % (38,6°)
<b>Največji naklon na robu</b>	40 % (21,8°)
<b>Sposobnost premagovanja navpičnih ovir</b>	45 mm
<b>Širina rezanja</b>	Glavna rezalna plošča: 200 mm Plošča za rezanje robov: 120 mm
<b>Rezalna plošča</b>	Glavna rezalna plošča: 1 Plošča za rezanje robov: 1
<b>Nastavitev višine rezanja</b>	Glavna rezalna plošča: 20–65 mm Plošča za rezanje robov: 50 mm
<b>Čas polnjenja</b>	150 min
<b>Čas košnje na polnjenje</b>	150 min
<b>Samodejno polnjenje</b>	DA
<b>GPS sledenje kraji</b>	DA
<b>Alarm za Geo-ograj</b>	DA
<b>Vizija Geo-ograje</b>	DA
<b>Senzor dviga</b>	DA
<b>Senzor nagiba</b>	DA
<b>Določanje položaja in navigacija</b>	Sistem vida s tremi kamerami in umetno inteligenco
<b>Izogibanje oviram</b>	Sistem AI za vid s tremi kamerami in fizičnim odbijačem

<b>Ime izdelka</b>	<b>LUBA mini 2 AWD</b>
<b>Glasovno upravljanje</b>	Alexa in Google Assistant
<b>Spremljanje vida</b>	DA
<b>Povezljivost</b>	4G in Bluetooth in Wi-Fi
<b>A-tehtan nivo zvočne moči</b>	$L_{WA} = 64 \text{ dB}$ , $K_{WA} = 3 \text{ dB}$
<b>A-tehtan nivo zvočnega tlaka</b>	$L_{PA} = 56 \text{ dB}$ , $K_{PA} = 3 \text{ dB}$
<b>Vodoodpornost</b>	Robot in polnilna postaja: IPX6
<b>Zaznavanje dežja</b>	DA
<b>Nadgradnja OTA</b>	DA
<b>Priporočena delovna temperatura</b>	5–40 °C
<b>Priporočena temperatura shranjevanja</b>	-10–40 °C
<b>Neto teža</b>	Približno 17 kg
<b>Mere (D x Š x V)</b>	584 × 460 × 290 mm

## 9.2 Specifikacije delovnih pasov (za modele EU)

### Robot

Kategorija	Frekvenčno območje (MHz)	Največja moč oddajnika (dBm)
LORA	863,1-869,85	<13,98
Bluetooth	2400-2483,5	<20
Wi-Fi	2400-2483,5	<20
	5550-5700	<20
	5745-5825	<13,98
LTE pas 1	Tx: 1920-1980 Rx: 2110-2170	25
LTE pas 3	Tx: 1710-1785 Rx: 1805-1880	25
LTE pas 7	Tx: 2500-2570 Rx: 2620-2690	25
LTE pas 8	Tx: 880-915 Rx: 925-960	25
LTE pas 20	Tx: 832-862 Rx: 791-821	25
LTE pas 28A	Tx: 703-736 Rx: 758-791	25
LTE pas 28B	Tx: 718-748 Rx: 773-803	25
LTE pas 38	Tx: 2570-2620 Rx: 2570-2620	25
LTE pas 40	Tx: 2300-2400 Rx: 2300-2400	25
GNSS	1559-1610 1164-1300	Ni na voljo

## 9.3 Specifikacije baterije

<b>Polnilnik baterije</b>	Model: TS-A081-2703002/ADS-81EJ-27-5 Vhod: 100–240 V~, 50/60 Hz, maks. 2 A Izhod: 27 V DC, 3 A, 81 W
<b>Baterija</b>	21,6 V DC, 6,1 Ah, 131,76 Wh
<b>Model baterije</b>	MWBT06S02P-01/MWBT06S02P-06
<b>Robot</b>	Vhod: 27 V DC, 3 A
<b>Polnilna postaja</b>	Model: CHG4320 Vhod: 27 V DC, 81 W Izhod: 27 V DC, 3 A
<b>Temperatura polnjenja</b>	4–45 °C



### OPOZORILO

- Uporabljajte samo napajalnik, priložen temu izdelku, za polnjenje baterije.
-

# 10 Garancija

Shenzhen Mammotion Innovation Co., Ltd jamči, da bo ta izdelek v garancijskem obdobju pri običajni uporabi, v skladu z informacijami o izdelku, objavljenimi s strani podjetja Mammotion, brez materialnih in proizvodnih napak. Objavljeni materiali o izdelku vključujejo, vendar niso omejeni na, uporabniški priročnik, vodnik za hiter začetek, specifikacije, izjave o omejitvah odgovornosti in obvestila v aplikaciji. Garancijsko obdobje se razlikuje glede na različne izdelke in dele. Oglejte si spodnjo tabelo za vaš izdelek:

<b>Komponenta</b>	<b>Garancija</b>
<b>Baterija</b>	3 leta
<b>Motor</b>	
<b>Modul za vid</b>	
<b>PCBA</b>	
<b>Komplet GPS</b>	
<b>Polnilna postaja</b>	

Če izdelek med garancijsko dobo ne deluje v skladu z garancijo, se obrnite na službo za pomoč strankam podjetja Mammotion.

- Za izdelke, kupljene pri lokalnem prodajalcu, se najprej obrnite na prodajalca.
- Uporabniki morajo predložiti veljaven dokaz o nakupu, račun ali številko naročila (za neposredno prodajo izdelkov Mammotion). Serijska številka izdelka je ključna za uveljavitev garancije.
- Podjetje Mammotion se bo potrudilo, da reši težave preko telefonskih klicev, e-pošte ali spletnega klepeta.
- V nekaterih primerih vam lahko podjetje Mammotion svetuje, da prenesete ali namestite določene posodobitve programske opreme.
- Če težave vztrajajo, boste morda morali izdelek poslati nazaj podjetju Mammotion ali lokalnemu servisnemu centru, ki ga je pooblastilo podjetje Mammotion, za nadaljnjo oceno.
- Garancijsko obdobje za izdelek se začne z datumom prvotnega nakupa, navedenim na računu ali računu o prodaji.
- Za prednaročene izdelke začne garancijsko obdobje teči od datuma odpreme iz lokalnega skladišča.

- Podjetje Mammotion zahteva, da uporabniki sami uredijo pošiljanje, če želijo svoj izdelek poslati lokalnemu servisnemu centru ali podjetju Mammotion v nadaljnjo oceno. Podjetje Mammotion bo izdelek popravilo ali zamenjalo brezplačno, če težavo krije garancija. Če ne, lahko podjetje Mammotion ali pooblaščen servisni center zaračuna ustrezno pristojbino.

**Primeri okvar, ki niso pokrite z garancijo:**

- Neupoštevanje navodil, navedenih v uporabniškem priročniku.
- Če izdelek med prevozom prispe poškodovan in ob dostavi ni bil zavrjen, ali če prevoznik ne predloži uradne dokumentacije, ki potrjuje poškodbe. Ni mogoče predložiti dokazila o poškodbi, ki je nastala med prevozom.
- Izpad delovanja izdelka zaradi nesreč, nepravilne uporabe, zlorabe, naravnih nesreč, kot so poplave, požari, potresi, izpostavljenosti hrani ali razlitju tekočin, nepravilnega polnjenja ali drugih zunanjih dejavnikov.
- Poškodbe, ki nastanejo zaradi uporabe izdelka na načine, ki niso dovoljeni ali predvideni v skladu z navodili podjetja Mammotion.
- Sprememba izdelka ali njegovih komponent, ki bistveno spremeni funkcionalnost ali zmogljivosti, brez pridobitve pisnega dovoljenja podjetja Mammotion.
- Izguba, poškodba ali nepooblaščen dostop do vaših podatkov.
- Znaki poseganja ali spremembe na nalepkah izdelka, serijskih številkah itd.
- Neizpolnitev veljavnega dokazila o nakupu izdelkov podjetja Mammotion, kot je račun ali faktura, ali če obstajajo dokazi o ponarejanju ali spreminjanju dokumentov.



**SHENZHEN MAMMOTION INNOVATION CO., LTD**

[www.mammotion.com](http://www.mammotion.com)

**Avtorske pravice © 2026, MAMMOTION Vse pravice pridržane.**

Če imate kakršnekoli povratne informacije o uporabniškem priročniku, vas prosimo, da nas kontaktirate na:

doc.support@agilex.ai.